

Audi 100

avant



PRESSE-INFORMATION

AUDI NSU AUTO UNION

Aktiengesellschaft

Telefon: Ingolstadt (0841) 891
Durchwahl: siehe Hausapparat
Telegramm: AUDINSU Ingolstadt
Telex: 055801/055808

AUDI NSU AUTO UNION Aktiengesellschaft, 8070 Ingolstadt

AUDI NSU

Ihre Zeichen	Ihre Nachricht vom	Unser Hausapparat	Unsere Abteilung	Unsere Zeichen	Ingolstadt
		89-3100	GP/Presse	Hö/Hi	20.8.1977

Sehr geehrter Kollege,

die Werksferien 1977 der AUDI NSU AUTO UNION AG sind beendet, das Audi-Modelljahr 1978 hat begonnen. Zum Auftakt können wir Ihnen heute mitteilen, daß die erfolgreiche Audi 100-Modellreihe um einen neuen Typ erweitert wird. Ein Jahr nach der Premiere in Luxemburg kommt zu der Stufenheck-Version die Fließheck-Variante, der Audi 100 AVANT. Seine Motorisierung entspricht dem bisherigen Audi 100-Programm (Vierzylinder 1,6 l, 85 PS / Vierzylinder 2,0 l, 115 PS / Fünfzylinder 2,2 l, 136 PS), hinsichtlich der Ausstattung gibt es die L- und GL-Ausführung mit vier Seiten- und einer Hecktür. Die unverbindliche Preisempfehlung für diesen Wagen, der Ende Oktober bei den VW/Audi-Händlern im Bundesgebiet sein wird, lautet auf DM 16.995,- für den Typ L/85 PS (DM 595,- mehr als das Stufenheck).

Der Audi 100 AVANT wird der Öffentlichkeit erstmals auf der Frankfurter Automobil-Ausstellung (15.-25. September 1977) gezeigt. Anlässlich des MPC-Pressetages am Hockenheimring (16.9.) kann der neueste Audi 100-Typ probefahren werden.

Die Pressemappe zum Audi-Modelljahr 1978, die mit getrennter Post an Sie abgeht, enthält das gesamte Audi-Programm mit zahlreichen Verbesserungen. Die Audi 50-, 80- und 100-Modellreihen sind darin komplett enthalten. Erwähnenswert ist die Tatsache, daß hinsichtlich der Audi 100-Innenausstattung neue farbliche Alternativen angeboten werden.

Sollten Sie über das beigelegte Fotomaterial hinaus weitere Aufnahmen wünschen, auch in Farbe, lassen Sie es uns bitte wissen, wir können Sie rasch bedienen.

Mit freundlichen Grüßen

AUDI NSU AUTO UNION
Aktiengesellschaft
ppa.

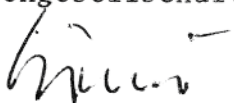

Arno W. Höland

Vorsitzender des Aufsichtsrates: Toni Schmücker

Vorstand: Gottlieb M. Strobl, Vorsitzender
Dr. Wolfgang R. Habbel · Hans Kialka · Wilhelm Neuwald
Dipl. Ing. Ferdinand Piech

Sitz der Gesellschaft: Neckarsulm
Eingetragen im Handelsregister
des Amtsgerichts
Heilbronn/Neckar
unter HRB Blatt 180

Inhalt

Alle wichtigen Details in Kurzfassung	2
Das Konzept einer dynamischen Limousine	5
Ein differenziertes Programm	6
Eine sportlich-exklusive Karosserie	7
Drei Motoren stehen zur Auswahl	9
Ein bewährtes, sicheres Fahrwerk	11
Ein reichhaltiges Ausstattungsangebot	13

Audi 100 Avant

Alle wichtigen Details in Kurzfassung

Mit dem Audi 100 Avant stellt die AUDI NSU AUTO UNION AG eine neue Version des Audi 100 vor, deren äußeres Erscheinungsbild durch das eindrucksvolle Schrägheck und die wagenbreite Heckklappe geprägt wird.

Eine niedrige Gürtellinie, große Glasflächen und ein ausgewogenes Verhältnis zwischen Radstand und Karosserieüberhängen vervollständigen das Bild einer exklusiven Limousine der gehobenen Mittelklasse.

Serienmäßig sind vier Türen, die sich geschickt in die Fahrzeugkontur einordnen und einen bequemen Zugang zum Passagierraum ermöglichen. Die am Dach angeschlagene wagenbreite Heckklappe gibt den Weg zu einem großen, variablen Gepäckraum frei, der die vielfältigsten Transportprobleme lösen hilft.

Die nach neuesten Technologien konzipierte Sicherheitskarosserie wurde im Windkanal auf einen niedrigen Luftwiderstand hin optimiert, um Windgeräusche zu vermeiden und Kraftstoff zu sparen.

Besondere Sorgfalt wurde der Ausgestaltung des Innenraumes gewidmet. Ruhige, lichte Farben und eine darauf harmonisch abgestimmte Auskleidung vermitteln wohnlich angenehme Behaglichkeit. Körpergerecht geformte und bequeme Sitze mit vielen Verstellmöglichkeiten, ein großzügiges Raumangebot für alle Insassen sowie eine aufwendige Schallisolierung bieten hohen Komfort.

Entsprechend der Vorstellung, Geräusche erst gar nicht entstehen zu lassen, wurde für Heizung und Lüftung ein äußerst leise arbeitender Radiallüfter entwickelt. Das durch luftseitige Regulierung und Temperaturschichtung gekennzeichnete Heiz- und Belüftungssystem funktioniert weitgehend unabhängig von der Motordrehzahl und der Fahrgeschwindigkeit. Der Vorteil: Die Wärmeabgabe erfolgt praktisch ohne Nachregulieren und läßt sich schnell und präzise einstellen.

Dem Charakter der Komfort-Limousine entsprechend, wird der Audi 100 Avant grundsätzlich nur in L- und GL-Ausstattung an-

geboten. So ist also die preisniedrigste Modellversion bereits außerordentlich reichhaltig ausgestattet. Serienmäßig sind unter anderem so nützliche Dinge wie Halogen-Hauptscheinwerfer, beheizbare Heckscheibe, verstellbare Kopfstützen, von innen verstellbarer Außenspiegel, Rückfahrleuchten und Stoßleisten auf den Stoßhörnern. Zusätzlich gibt es in der GL-Ausstattung unter anderem einen Drehzahlmesser, Nebelschlußleuchten, zwei Halogen-Nebelscheinwerfer, Windschutzscheibe aus Verbundglas, bronzegetönte Scheiben und eine Scheinwerfer-Reinigungsanlage.

Selbstverständlich kann die Ausstattung gegen Mehrpreis durch weiteres Zubehör angereichert werden. Hierzu gehören zum Beispiel Automatikgetriebe, Schiebedach, Heckscheibenwischer oder Klimaanlage.*

Für die Motorisierung des Avant stehen drei vom Audi-100-Konzept her moderne Triebwerke zur Verfügung:

- Der 1,6-Liter/63 kW- (85 PS)-Motor (Vierzylinder)
- Der 2,0-Liter/85 kW- (115 PS)-Motor (Vierzylinder)
- Der 2,2-Liter/100 kW- (136 PS)-Motor (Fünfzylinder)

Mit dem bewährten 1,6-Liter-Motor läßt sich der großräumige Audi 100 Avant äußerst wirtschaftlich fahren. Der Normalbenzin-Verbraucher bringt diesen Wagen auf eine Reisegeschwindigkeit von 160 Stundenkilometer und beschleunigt in 13,4 Sekunden von 0 auf 100 km/h.

Mit dem attraktiven 2,0-Liter-Motor steht ein sehr kräftiges Triebwerk zur Verfügung, welches dem Audi 100 Avant zu ansehnlichen Fahrleistungen verhilft: Höchstgeschwindigkeit 179 Stundenkilometer, Beschleunigung von 0 auf 100 km/h in 10,7 Sekunden.

Ein technischer Leckerbissen ist zweifellos der Fünfzylinder. Er bietet enorme Durchzugskraft und besticht durch seine hohe Laufkultur. Mit den zur Verfügung stehenden 100 kW (136 PS) ist der Audi 100 Avant 190 km/h schnell und in 9,5 Sekunden auf Tempo 100.

* ausgenommen Fahrzeuge mit 63 kW/85 PS-Motor

Der Audi 100 Avant ist mit dem problemlosen und erprobten Frontantrieb ausgestattet. Er sorgt für gute Traktion der angetriebenen Vorderräder und einen mustergültigen Geradeauslauf.

Das an der Vorderachse mit Federbeinen und an der Hinterachse mit Schraubenfedern, Stoßdämpfern und Panhardstab ausgerüstete Fahrwerk bietet neben hervorragenden Komfort-Eigenschaften ein sicheres, unproblematisches Fahrverhalten.

Das wartungsfreie Fahrwerk unterstreicht die Bemühungen, ein wirtschaftliches Fahrzeug anzubieten, das mit minimalem Wartungsaufwand auskommt: Ölwechsel zweimal jährlich oder alle 7.500 Kilometer, Wartung einmal jährlich oder alle 15.000 Kilometer.

Audi 100 Avant

Das Konzept einer dynamischen Limousine

Mit dem Audi 100 Avant präsentiert Audi eine dynamische Limousine, deren funktionelles Aussehen von der großen Heckklappe geprägt wird.

Der Audi 100 Avant ist ein eindrucksvolles Auto, dessen Styling sich wohltuend von konventionellen Fahrzeugen abhebt und den progressiven Charakter dieser Großraum-Limousine unterstreicht.

Der Audi 100 Avant ist eine auf Komfort und Gediegenheit ausgelegte Limousine. Ein großzügig bemessener Innenraum ist ebenso selbstverständlich wie ein großer variabler Gepäckraum. Angenehme Sitze, ein vorbildliches Heiz- und Belüftungssystem und ein wohlabgestimmtes Interieur sorgen für behagliche, gediegene Atmosphäre.

Der Audi 100 Avant ist ein in der Technik junges Auto. Alle Forschungsergebnisse der jüngsten Zeit, insbesondere in der Sicherheitstechnik und in der Geräuschisolierung, konnten im Audi 100 Avant verwirklicht werden.

Der Audi 100 Avant geht mit erprobten Triebwerken an den Start. Sie werden dem anspruchsvollen Charakter dieser Limousine voll gerecht. Im Angebot sind drei Leistungsklassen. Von 63 bis 100 kW (85–136 PS).

Der Audi 100 Avant ist ein problemloses, fahrsicheres Auto. Eine komfortable Fahrwerksabstimmung ließ sich ebenso verwirklichen wie ein sicheres Fahrwerk. Die positiven Eigenschaften des Frontantriebs kommen voll zur Geltung, ergänzt durch das lenkstable Bremsystem.

Der Audi 100 Avant ist die Antwort auf die Frage nach einer komfortablen Reiselimousine mit hohen Sicherheitsreserven, geringen Unterhaltskosten und einer progressiven, jugendfrischen Karosserie.

Audi 100 Avant

Ein differenziertes Programm

Das Audi-100-Avant-Programm erfüllt mit einem differenzierten Ausstattungsangebot und einer geschickt abgestuften Motorenpalette vielfältige Kundenwünsche.

Die ausgewogene und wohlproportionierte Karosserie wird nur mit L- und GL-Ausstattung, nur 4-türig und mit einer großen Heckklappe angeboten. Die wagenbreite Heckklappe gibt den Weg zu einem stattlichen Gepäckraum frei, der durch Umklappen der hinteren Sitzbank im Fassungsvermögen variabel ist.

Der Kunde hat die Wahl zwischen drei in Leistung und Charakter unterschiedlichen Motoren:

1,6 Liter/4 Zylinder – 63 kW (85 PS)
2,0 Liter/4 Zylinder – 85 kW (115 PS)
2,2 Liter/5 Zylinder – 100 kW (136 PS)

Alle Motoren können auf Wunsch gegen Mehrpreis mit dem Automatikgetriebe kombiniert werden.

Das Sicherheitsfahrwerk des Audi 100 Avant hat selbst gegenüber der starken Leistung des Fünfzylinder-Motors noch erhebliche Reserven, wobei natürlich Bereifung und Bremsen speziell angepaßt wurden.

Der Audi 100 Avant ist entsprechend seinem Charakter als Fahrzeug der gehobenen Mittelklasse serienmäßig überdurchschnittlich reichhaltig und komfortabel ausgestattet. Die Ausstattungsvarianten können unabhängig von der Motorleistung gewählt werden und gliedern sich in:

Audi 100 Avant L
Audi 100 Avant GL

Entsprechend der Motorisierung ergibt sich folgende Typen-Kennzeichnung:

Audi 100 Avant L/GL – 63 kW (85 PS)
Audi 100 Avant LS/GLS – 85 kW (115 PS)
Audi 100 Avant L 5E/GL 5E – 100 kW (136 PS)

Audi 100 Avant

Eine sportlich-exklusive Karosserie

Das gut gelungene Styling des Audi 100 Avant hebt sich bewußt von den Mitbewerbern auf dem Markt ab und besticht durch ein sportlich-exklusives Flair. Geprägt wird der dynamische Charakter von dem eindrucksvollen Schrägheck.

Serienmäßig sind vier Türen, die sich harmonisch in das äußere Erscheinungsbild dieser für gehobene Ansprüche ausgelegten Limousine einfügen. Eine breite, leicht nach vorn abfallende Haube, in die Kotflügel integrierte Breitbandscheinwerfer und Blinker sowie bis zu den Radausschnitten herumgezogene Stoßfänger-Ecklaschen runden die gefällige Form ab.

Wegen der praktischen, am Dach angeschlagenen Heckklappe, die den Weg zu einem großen, variablen Gepäckraum ebnet, lassen sich mit diesem sportlich karossierten Fahrzeug die vielfältigsten Transportprobleme lösen.

Trotz großem Gepäckraum und schrägem Heck kommen die Insassen nicht zu kurz. Bei einer Fahrzeug-Gesamtlänge von 4,61 Meter und einem Radstand von 2,68 Meter steht fünf Passagieren ein großzügig bemessenes Raumangebot zur Verfügung.

Dank intensiver Forschung im Windkanal und einer daraus resultierenden Formoptimierung zählt der Audi 100 Avant zu den strömungsgünstigsten seiner Klasse. Geringer cW-Wert ist gleichbedeutend mit geringem Kraftstoffverbrauch, der sich auch aufgrund des geringen Fahrzeug-Eigengewichts (1110–1170 Kilogramm) einstellt.

Beim Audi 100 Avant konnte ein hoher Grad an konstruktiver Sicherheit verwirklicht werden. Das von Audi-Technikern weiterentwickelte Prinzip des Autogenen Faltenbeulens macht es möglich. Und zwar hat man die vorderen Längsträger so ausgelegt, daß sie sich bei einem Aufprall wie eine Ziehharmonika weitgehend gleichmäßig von vorn nach hinten zusammenschieben, statt unkontrolliert zu stauchen. Dadurch wird wesentlich mehr Aufprallenergie in Verformungsarbeit umgesetzt.

Eine verformungssteife Fahrgastzelle, verschweißt mit einer stabilen Bodengruppe, keine scharfen Kanten im Passagiererraum, eine energieabsorbierende Armaturentafel, ein in geschützter Lage liegender Kraftstofftank und eine Sicherheitslenksäule mit Verformungselement runden das Sicherheitspaket im Audi 100 Avant ab.

Gegen Korrosion ist die Unterseite des Audi 100 Avant einschließlich der Radhäuser serienmäßig mit einer Schutzschicht auf PVC-Basis geschützt; die Hohlräume der Karosserie sind gegen Rostfraß immunisiert.

Audi 100 Avant

Drei Motoren stehen zur Auswahl

Für die Motorisierung des Audi 100 Avant stehen drei Motoren mit unterschiedlichem Temperament und eigenspezifischen Vorzügen zur Auswahl:

Das 1,6-Liter-63-kW/85-PS-Triebwerk, zigtausendmal bewährt, zeichnet sich durch besonders geringe Unterhaltskosten aus.

Das 2,0-Liter-100-kW/115-PS-Triebwerk bietet attraktive Fahrleistungen bei geringem Kostenaufwand.

Das 2,2-Liter-100-kW/136-PS-Einspritz-Triebwerk verbindet überzeugend hohe Reisegeschwindigkeiten mit besonders angenehmer Laufkultur.

Der 1,6-Liter-Vierzylinder-Motor, seinerzeit für den Audi 80 neu entwickelt und später auch im Audi 100 eingesetzt, wird mit Normalbenzin betrieben. Dieser Umstand und die genügsame Art der Kraftstoffverwertung erlaubt es, den mit großzügigem Transportvolumen für Personen und Gepäck ausgestatteten Audi 100 Avant außerordentlich wirtschaftlich zu betreiben.

Dank des für ein Fahrzeug dieser Größe recht geringen Eigengewichts kann der Audi 100 Avant bei einer Motorleistung von 63 kW/85 PS mit ansehnlichen Fahrleistungen aufwarten: Höchstgeschwindigkeit 160 km/h; Beschleunigung von 0 auf 100 km/h in 13,4 Sekunden.

Nach DIN ergibt sich ein Verbrauch von 8,9 Liter Normalbenzin; bei konstanter Fahrweise und Tempo 100 reichen 7,5 Liter/100 km aus.

Der 2,0-Vierzylinder-Motor ähnelt im Aufbau dem 1,6-Liter-Triebwerk mit vom Zahnriemen angetriebener, obenliegender Nockenwelle. Allerdings wurde bei diesem Triebwerk der Brennraum in die Kolben (Heron-Prinzip) verlegt und die Verdichtung auf 9,3 angehoben, so daß Superbenzin erforderlich ist.

Der mit einem Drehmoment von 168 Nm = 16,8 mkg (bei 3500/min) aufwartende, kräftige 85 kW/115 PS-Reihenmotor beschleunigt den Audi 100 Avant von 0 auf 100 km/h in 10,7 Sekunden und bringt ihn auf eine Höchstgeschwindigkeit von 179 km/h.

Nach DIN werden auf 100 Kilometer 9,6 Liter Superbenzin benötigt, bei konstanter Fahrweise und Tempo 100 sind es 8,3 Liter/100 km.

Ein technischer Leckerbissen ist zweifellos das 2,2-Liter-Fünfzylinder-Triebwerk. Fünf Zylinder deshalb, weil sich auf diese Weise die für einen Fronttriebler erforderliche kurze Bauweise verwirklichen ließ und dennoch ein Motor mit hoher Laufkultur zur Verfügung steht. Versorgt wird das leistungsstarke Triebwerk durch ein Injektions-System, das dank seiner verschiedenen Fühler und Steuerungsmöglichkeiten für eine in allen Fahrzuständen optimale Gemischaufbereitung sorgt.

Der erste benzingetriebene Fünfzylinder hat inzwischen seine Feuertaufe bestanden und wird ob seiner Laufkultur sehr geschätzt.

Mit 100 kw/136 PS erreicht der Audi 100 Avant eine Reise-Dauergeschwindigkeit von 190 km/h und beschleunigt von 0 auf 100 km/h in 9,5 Sekunden. Nach DIN werden 10,5 Liter Superbenzin benötigt, bei konstanter Fahrweise und Tempo 100 genügen 8,8 Liter/100 km.

Audi 100 Avant

Ein bewährtes, sicheres Fahrwerk

Der Audi 100 Avant, mit dem bewährten Frontantrieb und lenk-stabilen Bremssystem ausgestattet, erfüllt hinsichtlich der Fahr-sicherheit alle Voraussetzungen, die man von einem exklusiven Fahrzeug der oberen Mittelklasse erwarten darf.

Hohe Richtungsstabilität bei Seitenwind, sauberer Geradeaus-lauf, gute Traktion der angetriebenen Vorderräder und ein pro-blemloses Fahrverhalten kennzeichnen die Vorzüge des Front-antriebs.

Ausgestattet ist das Fahrwerk des Audi 100 Avant an der Vor-derachse mit stabilen Federbeinen. Sie sind mit leicht negativem Sturz versehen, um ein leichteres Ansprechen der Zahnstangen-lenkung zu ermöglichen.

Allen Audi-100-Avant-Modellen gemeinsam ist eine wartungs-freie, leichtgängige Zahnstangenlenkung, die gegen Fahrbahn-stöße mit einem Lenkungs-dämpfer versehen ist und auf Wunsch gegen Mehrpreis von einer Servo-Lenkung* unterstützt werden kann.

Die ebenso einfache wie geniale Hinterachse ist als Torsions-kurbelachse ausgebildet und wird über Schraubenfedern und langhubigen Stoßdämpfern abgedefert. Stabile Längslenker übernehmen die Längskräfte, ein quer angeordneter Panhard-stab die Querkräfte.

Das Bremssystem schließt grundsätzlich einen Bremskraftver-stärker ein und ab 85 kW/115 PS eine lastabhängige Brems-druckregelung für die Hinterräder. Aus Sicherheitsgründen ist die Bremsanlage in zwei diagonal angeordnete Bremskreise auf-geteilt, die jeweils auf eine vordere Scheibenbremse und eine gegenüberliegende hintere Trommelbremse wirken. Um die an-fallende Hitze schneller abbauen zu können, sind beim Fünf-zylinder-Modell die Brems-scheiben innenbelüftet.

* ausgenommen Fahrzeuge mit 63 kW (85 PS)-Motor

Der Audi 100 Avant ist serienmäßig mit Stahlfelgen der Größe 5¹/₂ J x 14 bestückt, auf die Stahlgürtelreifen der Dimension 165 SR 14 (für das 2,2-Liter-Modell = 185/70 HR 14) aufgezogen sind.

Bei allen Modellen kann das mit einem Mittelschalthebel versehene und präzise zu bedienende Vierganggetriebe gegen Mehrpreis durch eine Vollautomatik ersetzt werden.

Hohes Schluckvermögen der Federung, ein in Gummi gelagerter vorderer Fahrschemel und verschiedene lärmisolierende Maßnahmen im Fahrzeuginnern sorgen im Audi 100 Avant für ein ruhiges, entspanntes Fahrvergnügen.

Audi 100 Avant

Ein reichhaltiges Ausstattungsangebot

Der Audi 100 Avant setzt Maßstäbe in der Kombination von funktioneller Technik mit behaglichem Komfort. Der Fahrgastraum erstrahlt in lichten, ruhigen Farben, die den funktionellen Bereich in eine wohltuende Atmosphäre kleiden.

Auf wohlgeformten und recht bequemen Sitzen läßt sich eine für jede Körpergröße gerechte Sitzposition finden. Auf Wunsch und gegen Mehrpreis ist der Fahrersitz mit einer Höhenverstellung lieferbar.

Alle für den Fahrer wichtigen Instrumente sind klar gegliedert und nach ergonomischen Gesichtspunkten angeordnet. Handbremse und Schalthebel liegen griffgünstig zur Hand.

Besondere Sorgfalt und hoher technischer Aufwand wurde der Klimatisierung des Innenraumes gewidmet. Das Gebläse, dessen Austrittsdüsen die gesamte Breite der Armaturentafel umfassen, zeichnet sich durch besonders ruhigen Lauf aus. Das mit luftseitiger Regelung ausgestattete Heizungssystem reagiert kaum auf unterschiedliche Fahrgeschwindigkeiten und Gänge und läßt sich äußerst feinfühlig dosieren. Auf Wunsch kann gegen Mehrpreis eine leistungsstarke Klimaanlage* geliefert werden.

Gemäß der Zielsetzung, ein Fahrzeug mit betont behaglicher Atmosphäre zu schaffen, kam der Geräuschisolierung besondere Bedeutung zu. Hauptbestandteil der sehr intensiv gestalteten Geräuschisolierung ist eine zwischen Motor- und Fahrgastraum schwimmend gelagerte Teppichwanne mit Schwerspatschicht, die im vorderen Bereich auf einer besonders stark dämpfenden Filzunterlage ruht.

Grundsätzlich wird der Audi 100 Avant nur mit L- und GL-Ausstattung angeboten. So ist die preisniedrigste Modellversion bereits außerordentlich reichhaltig ausgestattet, unter anderem mit so nützlichen Dingen wie beheizbare Heckscheibe, Tages-

* ausgenommen Fahrzeuge mit 63 kW (85 PS)-Motor

kilometerzähler, Rückfahr-Leuchten, Quarzzeituhr, Haltegriffe, Zigarrenanzünder, Stoßleisten auf den Stoßfängern, zwei verstellbare Kopfstützen (Inland), von innen verstellbarer Außenspiegel, Radkappen, abschließbarer Tankdeckel und Halogen-Hauptscheinwerfer mit Leuchtweitenregelung.

In der GL-Ausstattung sind zusätzlich unter anderem ein Drehzahlmesser, Handbrems- und Zweikreisbremskontrollleuchte, Nebelschlußleuchten, zwei Halogen-Nebelscheinwerfer, Zweiklanghorn, Verbundglas-Windschutzscheibe (beim Fünfzylinder-Modell serienmäßig), bronzegetönte Scheiben und eine Scheinwerfer-Reinigungsanlage.

Die Ausstattung des Audi 100 Avant kann selbstverständlich mit einer Fülle zusätzlichen Zubehörs gegen Mehrpreis auf individuelle Wünsche abgestimmt werden, zum Beispiel Klimaanlage* und Heckscheibenwischer.

* ausgenommen Fahrzeuge mit 63 kW (85 PS)-Motor

Audi 100 Avant:

Wichtige technische Daten auf einen Blick

	Audi 100 Avant L/GL	Audi 100 Avant LS/GLS	Audi 100 Avant L 5E/GL 5E
Der Motor	Vierzylinder-Viertakt-Reihenmotor 79,5 x 80	Vierzylinder-Viertakt-Reihenmotor 86,5 x 84,4	Fünfyylinder-Viertakt-Reihenmotor 79,5 x 86,4
Bohrung x Hub, mm	1588	1984	2144
Hubraum, effektiv, cm ³	1577	1960	2119
nach deutscher Steuerformel, cm ³	8,2	9,3	9,3
Verdichtung	63/85/5600	85/115/5500	100/136/5700
Leistung, kW/PS bei 1/min.	124/12,4/3200	168/16,8/3500	185/18,5/4200
max. Drehmoment Nm/mkg bei 1/min.	5	5	6
Kurbelwellenlager	durch obenliegende Nockenwelle und Tassenstößel (OHC)		
Ventilsteuerung	durch Druckumlauf mit Hauptstromölfilter		
Motorschmierung	Wasserkühlung und elektrisch/thermostatisch gesteuerter Kühlventilator		
Kühlsystem	113/102	135/125	153/140
Motorgewicht für Schaltgetriebe/Automatik, kg	Vergaser 2B2	Vergaser 2B2	K-Jetronic
Gemischbildung	91	98	98
Oktanzahlbedarf, ROZ	Normalbenzin	Superbenzin	Superbenzin
Kraftstoff	45/54 Ah	54/63 Ah	63/63 Ah
Die elektrische Anlage	55/55 Amp. max.	55/55 Amp. max.	75/75 Amp. max.
12 Volt-Batterie für Schaltgetriebe/Automatik	Batterie-Zündanlage	Batterie-Zündanlage	TSZ (Transistor-Spulen-Zündung)
Drehstromgenerator für Schaltgetriebe/Automatik			
Zündung			

Die Kraftübertragung

Getriebeübersetzungen Schaltgetriebe/Automatik

- 1. Gang 1. Bereich
- 2. Gang 2. Bereich
- 3. Gang 3. Bereich
- 4. Gang –
- R.-Gang R.-Bereich
- Achsantrieb Achsantrieb

Einscheiben-Trocken-Kupplung
 vollsynchronisiertes Vierganggetriebe,
 wahlweise gegen Mehrpreis Vollautomatik mit Wandler und 3 Fahrbereichen

- 3,454/2,552 3,600/2,552 3,600/2,552
- 1,944/1,448 2,125/1,448 2,125/1,448
- 1,286/1,000 1,360/1,000 1,360/1,000
- 0,909/ – 0,966/ – 0,966/ –
- 3,166/2,462 3,500/2,462 3,500/2,462
- 4,444/4,091 3,889/3,727 3,889/3,727

Die Karosserie

Rahmen

4-türige Limousine mit großer Heckklappe, 5-sitzig
 selbsttragende Karosserie, vordere Kotflügel verschraubt

Das Fahrgestell

Radführung/Federung vorn
 Radführung/Federung hinten
 Lenkung

Federbeine/Querlenker/Querstabilisator
 Torsionskurbelachse/Torsionsstab/Längslenker/Panhardstab
 Zahnstangen-Lenkung, auf Wunsch gegen Mehrpreis Servo-Lenkung (nicht bei 85 PS)

Bremse
 vorn
 hinten

hydraulische Zweikreisbremsanlage mit Diagonalaufteilung

Bremskraftverstärker
 Bremskraftregler

ja ja ja
 – ja ja

Räder
 Reifen

5¹/₂ J x 14 5¹/₂ J x 14 5¹/₂ J x 14
 165 SR 14 165 SR 14 185/70 HR 14

Die Abmessungen	4587 (für GL-Modelle 4607)		
Länge, mm	1768		
Breite, mm	1390		
Höhe, mm	1470/1445		
Spurweite vorn/hinten, mm	2677		
Radstand, mm	11,3		
Wendekreisdurchmesser, m	433		
Gepäckrauminhalt, Liter (bei umgelegter Sitzbank, Liter)	1113		
Tankinhalt, Liter	60		
Leergewicht, kg	1110 *)	1150 *)	1170 *)
zulässiges Gesamtgewicht, kg	1570 *)	1610 *)	1630 *)
Nutzlast, kg	460 *)	460 *)	460 *)
zulässige Anhängelast, kg gebremst für Schaltgetriebe/Automatik	850/1000	1200/1350	1250/1400
ungebremst	590 *)	610 *)	620 *)
Dachlast	75	75	75
	*) gilt auch für Automatik		
Die Fahrleistungen			
Beschleunigung, s für Schaltgetriebe/Automatik			
0 – 80 km/h	8,6/11,5	7,2/8,5	6,3/7,8
0 – 100 km/h	13,4/16,3	10,7/12,4	9,5/11,4
Höchstgeschwindigkeit, km/h für Schaltgetriebe/Automatik	160/156	179/175	190/185
Der Kraftstoffverbrauch			
Kraftstoffverbrauch nach DIN in l/100 km für Schaltgetriebe/Automatik			
bei konstant 80 km/h	8,9/9,5	9,6/10,2	10,5/11,1
bei konstant 100 km/h	6,6/7,0	7,6/8,0	7,7/8,1
	7,5/7,7	8,3/8,6	8,8/9,1



Audi 100 Avant

Durch Umklappen der hinteren Sitzbank lassen sich mit dem Audi 100 Avant die vielfältigsten Transportprobleme lösen.

All kinds of transport problems can be solved with the Audi 100 Avant simply by folding down the rear seat cushion.

Il suffit de rabattre la banquette arrière de l'Audi 100 Avant pour résoudre les problèmes de transport les plus divers.



Audi 100 Avant

Drei Motoren mit unterschiedlichem Leistungsangebot stehen für den neuen Audi 100 Avant zur Verfügung: 1,6 Liter/4 Zylinder - 63 kW (85 PS); 2,0 Liter/4 Zylinder - 85 kW (115 PS); 2,2 Liter/5 Zylinder - 100 kW (136 PS)

Three engines with different power ratings are available for the new Audi 100 Avant: 1.6 litre/4 cylinder - 63 kW (85 bhp) 2.0 litre/4 cylinder - 85 kW (115 bhp) 2.2 litre/5 cylinder - 100 kW (136 bhp)

Trois moteurs de puissances différentes sont disponibles pour la nouvelle Audi 100 Avant: 1,6 litre/4 cylindres - 63 kW (85 ch) 2,0 litres/4 cylindres - 85 kW (115 ch) 2,2 litres/5 cylindres - 100 kW (136 ch)



Audi 100 Avant

Das Spitzenmodell aus Ingolstadt: Audi 100 Avant mit Fünfzylinder-Einspritzmotor.

The top model from Ingolstadt: the Audi 100 Avant with 5 cylinder fuel injection engine.

Le modèle de pointe d'Ingolstadt: l'Audi 100 Avant avec moteur 5 cylindres à injection.

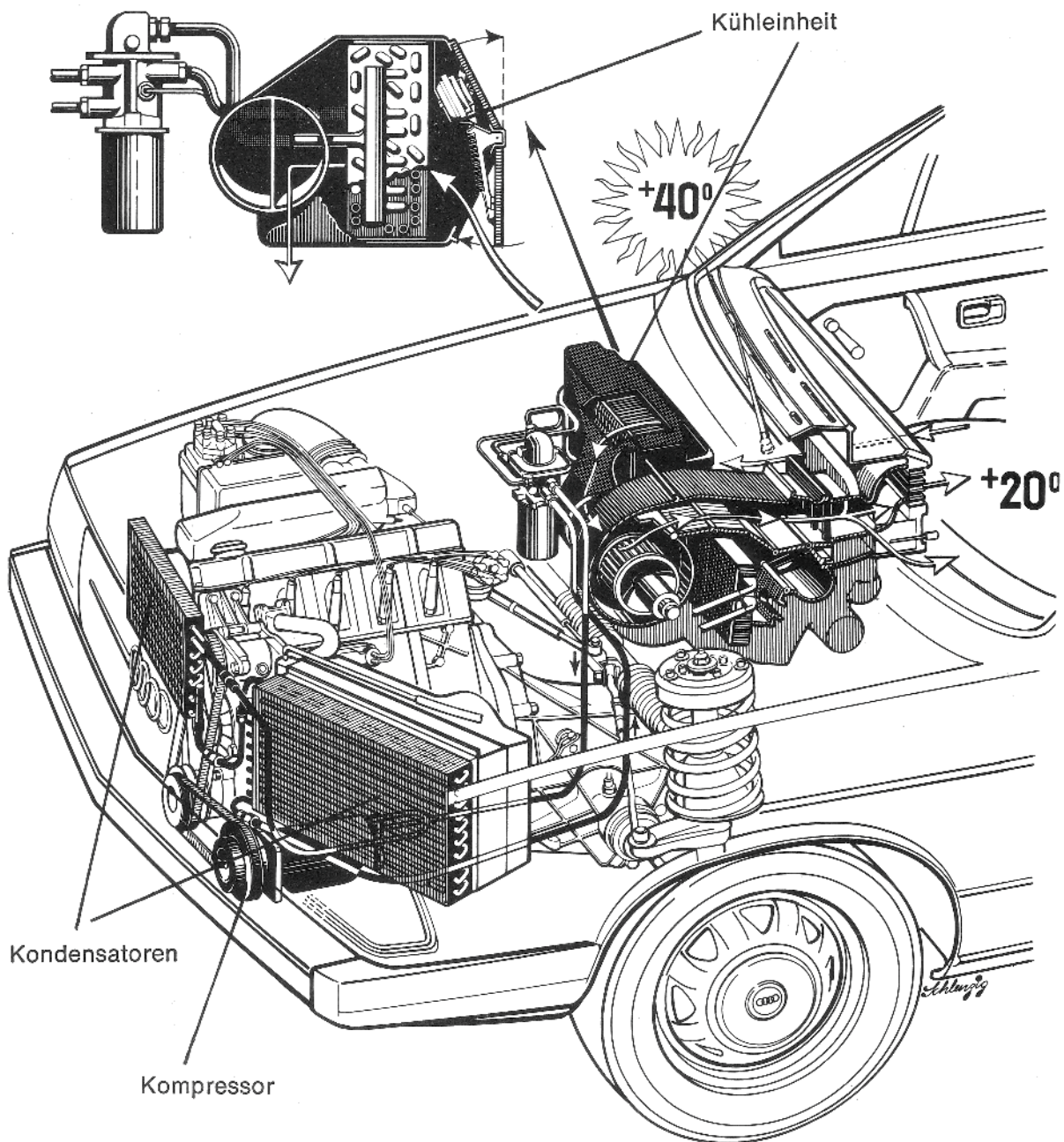

Audi 100 Avant

Die im Wasserkasten rechts untergebrachte Kühleinheit, die dem Heizsystem vorgeschaltet ist, erweitert dieses zur Klimaanlage. Der reichlich dimensionierte Kältetauscher in der Kühleinheit sowie zwei großflächige Kondensatoren hinter dem Kühlergrill sorgen zusammen mit einem vom Motor über Keilriemen angetriebenen Kältemittelkompressor für eine Kühlleistung, die auch außereuropäischen Hitzegraden gewachsen ist.

The cooling unit located under the hood on the right is combined with the heater system to give full air conditioning. There are two large condensers behind the radiator grille and a heat exchanger of generous dimensions inside the cooling unit which, together with a refrigerant compressor belt-driven by the engine, deliver enough cool air to cope with temperatures higher than those ever likely to be encountered in Europe.

Avec le bloc réfrigérateur logé dans le caisson d'évacuation d'eau droit, le système de chauffage et de ventilation devient un vrai climatiseur. L'échangeur thermique largement dimensionné dans le bloc réfrigérateur ainsi que deux condenseurs de grande surface placés derrière la grille de calandre, combinés avec un compresseur de produit réfrigérant entraîné par le moteur à l'aide d'une courroie trapézoïdale, assurent une réfrigération capable de surmonter même des températures supérieures à celles que l'on peut enregistrer en Europe.



Audi 100 Avant

Langer Radstand und vergleichsweise kurze Karosserieüberhänge bestimmen die Proportionen des neuen Audi 100 Avant.

A long wheelbase and comparatively short body overhangs determine the proportions of the new Audi 100 Avant.

Un empattement long et des porte-à-faux relativement courts déterminent les proportions de la nouvelle Audi 100 Avant.



Audi 100 Avant

Große Fensterflächen, eine leicht abfallende Motorhaube und ein imposantes Schrägheck verleihen dem Audi 100 Avant seine dynamische Ausstrahlung.

The large window area, the slightly sloping engine hood and the attractive five-door styling are responsible for the dynamic appeal of the Audi 100 Avant.

De grandes surfaces vitrées, un capot avant légèrement plongeant et un hayon imposant confèrent à l'Audi 100 Avant sa silhouette dynamique.



Audi 100 Avant

Der Audi 100 Avant ist mit einer wagenbreiten Heckklappe ausgestattet, die den Weg zu einem variablen Gepäckraum freigibt.

The Audi 100 Avant has a full-width tailgate for easy access to the versatile luggage compartment.

L'Audi 100 Avant est pourvue d'un hayon s'ouvrant sur toute la largeur de la voiture et permettant l'accès à un coffre à bagages à volume variable.



Audi 100 Avant

Das kraftvolle Schrägheck bestimmt das jugendliche Aussehen des Audi 100 Avant.

The stylish hatchback body gives the Audi 100 Avant its youthful appearance.

L'arrière fuyant donne à l'Audi 100 Avant un caractère jeune et résolu.



Audi 100 Avant

Der Audi 100 Avant mit Fünfzylinder-Einspritzmotor: 190 km/h schnell, von 0 auf 100 km/h in 9,5 Sekunden.

The Audi 100 Avant with 5 cylinder fuel injection engine: 190 kph top speed, acceleration from 0 to 100 kph in 9.5 seconds.

L'Audi 100 Avant avec moteur 5 cylindres à injection: vitesse de pointe 190 km/h, de 0 à 100 km/h en 9,5 secondes.